

מעמיס אופני טלסקופי מתוצרת קובוטה KTH4815

קבינה סגורה עם מיזוג אוויר מקורי	משקל עבודה: 2,950 ק"ג
הגנת התהפכות מלאה ROFS	מנוע: קובוטה V1505-T 4 צילינדרים, קירור מים
כסא משוכך וחגורת בטיחות למפעיל	הספק מנוע: 44/2000 סל"ד/כ"ס
תא מפעיל מפואר	נפח כף העמסה: 0.80 מ"ק
נעילת דיפרנציאל 100%	ספיקה הידראולית כוללת: 51 ליטר/דקה
בלמים טבולים	רוחב המעמיס: 160 ס"מ
אפשרות לתא מפעיל פתוח	מהירויות נסיעה: 0 – 25 קמ"ש
מערכת משבת מנוע (אימוביליזר) מקורית מהיצרן	גובה בציר השפיקה: 4.80 מטר ל-1.4 טון
מערכת נהיגה לעל ארבעת הגלגלים	חיבור מהיר הידראולי לכל האביזרים

אביזרי קצה לבחירה:

- כף
- מזלג
- קלשון
- מטאטא
- כף גזם
- כף 4 ב-1



SPECIFICATIONS & DIMENSIONS

Model	KTH4815			
Machine weight	kg	2950		
Operating weight	kg	3025		
Make	KUBOTA			
	Model V1505-T			
Engine	P S/rpm	44/2000		
	Power kW/rpm	33/2000		
	Number of cylinders	4		
	Displacement cc	1498		
	Cooling type	Water		
Transmission	Type	Hydrostatic		
Performance with pallet fork (with counterweight)	Tipping load with pallet fork in straight position (ISO14397)	A	kg	2115
		B	kg	1420
		C	kg	1090
	Lifting capacity	kN	16	
	Breakout force	kN	25.4	
Tires	Type	AS (fam)		
	Dimensions	10.0/75-15.3		
Travel speed	km/h	0-7km/h - 0-25km/h		
Auxiliary circuit	Oil flow	l/min	51	
	Oil pressure	bar	230	
Capacity	Fuel tank	l	43	
	Engine oil	l	5.25	
	Hydraulic tank	l	50	
	Cooling system	l	9	

Machine dimensions*	Wheel base	mm	1950
	Overall length without bucket	mm	3135
	Overall length with bucket	mm	3850
	Seat height	mm	950
	Height with safety roof	mm	1970
	Height with cabin	mm	1970
	Dumping height	mm	4100
	Max. height at hinge pin	mm	4800
	Max. lifting height at bucket	mm	5500
	Rollback angle (on the ground)	deg	45°
	Rollback angle at max. lifting height	deg	51°
	Dumping angle	deg	33°
	Max. reach at ground level with std bucket	mm	3060
	Diameter standard tire	mm	760
	Maximum radius external	mm	3400
Radius at outer edge	mm	2700	
Inside turning radius	mm	1200	
Min. machine width	mm	1570	



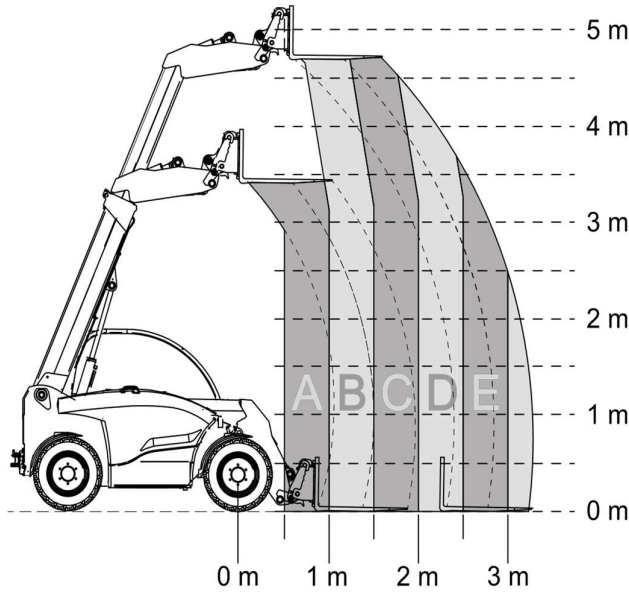

TIPPING LOADS

Standard version	A	B	C	D	E
Tipping load (kg)	2 490	1 670	1 255	700	585
Lifting capacity (kg)	1 735	1 165	900	395	330

With counterweight (option)	A	B	C	D	E
Tipping load (kg)	2 870	1 925	1 445	855	710
Lifting capacity (kg)	2 115	1 420	1 090	550	460

